

ASSEMBLY INSTRUCTIONS

READ THESE INSTRUCTIONS BEFORE STARTING;
FOLLOW THE ASSEMBLY PROCEDURES CAREFULLY

PARTS LIST			
LETTER CODE	DESCRIPTION	QTY.	PART NO.
Ⓢ	Back Loop	1	5124-02
Ⓢ	Base Loop	1	5124-03
Ⓢ	Platform	1	5124-01

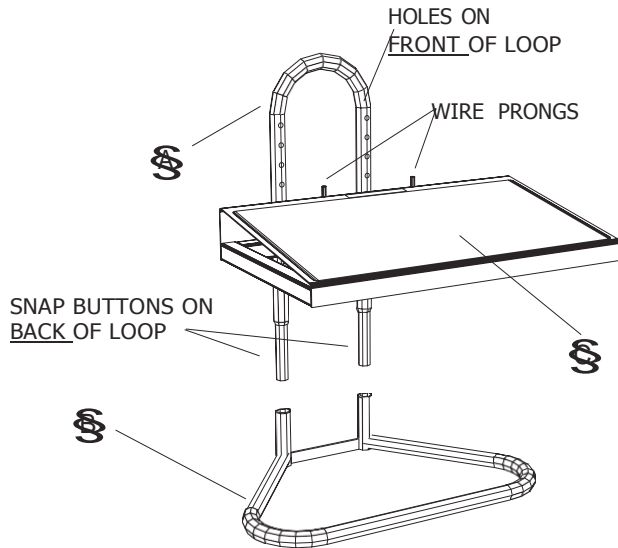

This product functions as a high-range, heavy-duty footrest. It relaxes tired feet, and provides added comfort and relief by alleviating pressure on thighs while accommodating high work surfaces. A large base reduces the chance of tipping. The non-skid surface keeps feet from slipping. Height is adjustable over an 9-1/2" range.

- 1 Insert the Ⓢ Back Loop into the sockets in the Ⓢ Base Loop, with the snap buttons on the back loop facing outward. Push back loop down until the snap buttons snap into the holes in the sockets of the base loop.
- 2 Grasp the Ⓢ Platform by the sides, with the wire prongs away from you. Tilt the platform front up, and line up the wire prongs on the platform back with the desired set of holes in the back loop.
- 3 Insert the prongs into the holes, and tilt the platform down until its back surface rests flat against the back loop.
To change the footrest height, lift the front of the platform until the prongs can be disengaged, then reinsert into new position as before.

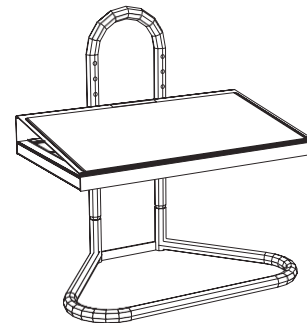

ASSEMBLED UNIT
Model 5124

Thank you for purchasing this Safco product.

Due to continual upgrading of our products, photographs or illustrations may not reflect actual (exact) appearance of product.

GENERAL SAFETY INSTRUCTIONS

- This product is designed as a footrest, not a stepstool or chair; do not sit or stand on the platform.
- This product must be on level surface to ensure proper stability.
- Only use this product when fully assembled.
- Never use this product if it does not perform according to this sheet.
- Immediately report any problems to Safco and always give the manufacturer's date code information from the carton.

INSTRUCCIONES DE MONTAJE

LIRE CES INSTRUCCIONES AVANT DE COMMENCER. SUIVRE LES ÉTAPES DE MONTAGE AVEC SOIN.

LISTE DES PIÈCES			
CODE ALPHABÉTIQUE	DESCRIPTION	QTÉ.	N° DE PIÈCE
(A)	Boucle arrière	1	5124-02
(B)	Boucle de base	1	5124-03
(C)	Plate-forme	1	5124-01

SNAP BUTTONS ON BACK OF LOOP =
BOUTONS-PRESSION AU DOS DE LA BOUCLE
HOLES ON FRONT OF LOOP =
TROUS SUR LE DEVANT DE LA BOUCLE
WIRE PRONGS = BROCHES MÉTALLIQUES
ASSEMBLED UNIT Model 5124 = ENSEMBLE MONTÉ Modèle 5124

Merci d'avoir acheté ce produit Safco.

L'amélioration de nos produits se poursuit sans cesse, et il se peut donc que les photographies ou les illustrations ne correspondent pas (dans tous les détails) à l'apparence du produit.

Ce produit est un repose-pieds de conception industrielle, qui offre une gamme de hauteurs élevée pour le travail sur les hautes surfaces. Il détend les pieds fatigués tout en assurant un plus grand confort et un soulagement par la réduction des pressions sur les cuisses. Une base large réduit les chances d'un renversement, et la surface antidérapante empêche les pieds de glisser. On peut régler la hauteur du repose-pieds sur une gamme de 24 cm (9.5 po).

- 1 Insérer la boucle arrière (A) dans les douilles de la boucle de base (B), de sorte que les boutons-pression de la boucle arrière soient tournés vers l'extérieur. Pousser la boucle arrière vers le bas jusqu'à ce que les boutons-pression rentrent dans les trous des douilles de la boucle de base.
- 2 Saisir la plate-forme (C) des deux côtés, avec les broches métalliques tournées vers l'extérieur. Basculer le devant de la plate-forme vers le haut, et aligner les broches qui se trouvent sur le dos de la plate-forme avec la série de trous voulue dans la boucle arrière.
- 3 Insérer les broches dans les trous, puis basculer la plate-forme vers le bas jusqu'à ce que toute sa surface arrière reste contre la boucle arrière. Pour changer la hauteur du repose-pieds, soulever le devant de la plate-forme jusqu'à ce que les broches soient dégagées, puis réinsérer la plate-forme dans la nouvelle position voulue, selon la procédure décrite ci-dessus.

CONSIGNES GÉNÉRALES DE SÉCURITÉ

- Ce produit est conçu pour servir de repose-pieds et non pas de tabouret ni de chaise. Ne pas s'asseoir ni se mettre debout sur la plate-forme.
- Ce produit doit se trouver sur une surface plane, pour assurer une bonne stabilité.
- N'utiliser ce produit que lorsqu'il est complètement monté.
- Ne jamais utiliser ce produit s'il ne fonctionne pas selon les indications de la présente feuille.
- Rapporter tout problème à Safco immédiatement, en citant toujours le code de date du fabricant, qui figure sur le carton.

INSTRUCCIONES DE ENSAMBLAJE

POR FAVOR LEA ESTAS INSTRUCCIONES ANTES DE EMPEZAR Y SIGA CUIDADOSAMENTE EL PROCEDIMIENTO DE ENSAMBLAJE

LISTA DE PIEZAS			
CLAVE ALFABÉTICA	DESCRIPCIÓN	CANT.	NO. DE PIEZA
(A)	Pieza vertical	1	5124-02
(B)	Base	1	5124-03
(C)	Plataforma	1	5124-01

SNAP BUTTONS ON BACK OF LOOP = BOTONES DE RESORTE
EN LA CARA POSTERIOR DE LA PIEZA
HOLES ON FRONT OF LOOP =
ORIFICIOS EN LA CARA ANTERIOR DE LA PIEZA
WIRE PRONGS = PUNTAS METÁLICAS
ASSEMBLED UNIT Model 5124 = UNIDAD ENSAMBLADA Modelo 5124

Muchas gracias por comprar este producto Safco.

Debido a que continuamente actualizamos y mejoramos nuestros productos, la apariencia real (exacta) del producto podría ser distinta a las fotografías o ilustraciones.

Este es un apoyo para los pies muy resistente que cuenta con un amplio rango de altura. Ayuda a relajar los pies cansados y proporciona comodidad y descanso adicionales al disminuir la presión sobre los muslos ya que se adapta a las superficies de trabajo elevadas. El gran tamaño de su base reduce la posibilidad de que se vuelque y su superficie antiderrapante evita que los pies se resbalen. La altura se puede ajustar en un rango de más de 24 cm (9-1/2").

- 1 Inserte la pieza vertical, (A), en los orificios de la base, (B) (los botones de resorte de la pieza vertical deben apuntar hacia afuera). Empuje la pieza vertical hacia abajo hasta que los botones de resorte queden insertados en los orificios de la base.
- 2 Tome la plataforma, (C), por los costados de manera que las puntas metálicas queden en el lado opuesto a usted. Incline hacia abajo el lado que tiene las puntas metálicas y alinee las puntas metálicas con el par de orificios deseados en la pieza vertical.
- 3 Inserte las puntas metálicas en los orificios e incline la plataforma hacia abajo hasta que su lado posterior quede colocado completamente contra la pieza vertical. Para ajustar la altura del apoyo para los pies, levante la parte del frente de la plataforma hasta que las puntas metálicas se desprendan de la pieza vertical. Insértelas en la posición deseada siguiendo el mismo procedimiento.

INSTRUCCIONES GENERALES DE SEGURIDAD

- Este producto sólo está diseñado para servir de apoyo para los pies, no de escalera ni silla; no se siente ni se pare en la plataforma.
- Este producto debe estar sobre una superficie nivelada para proporcionar la estabilidad adecuada.
- Utilice este producto sólo cuando esté completamente ensamblado.
- Nunca utilice este producto si no funciona de acuerdo con las indicaciones contenidas en esta hoja.
- Informe inmediatamente a Safco acerca de cualquier problema y siempre proporcione la información del código de fecha del fabricante que se encuentra en la etiqueta bajo el asiento.